

190 HP Série Bleu OBD-E (7,5 tonna)

OBD-E

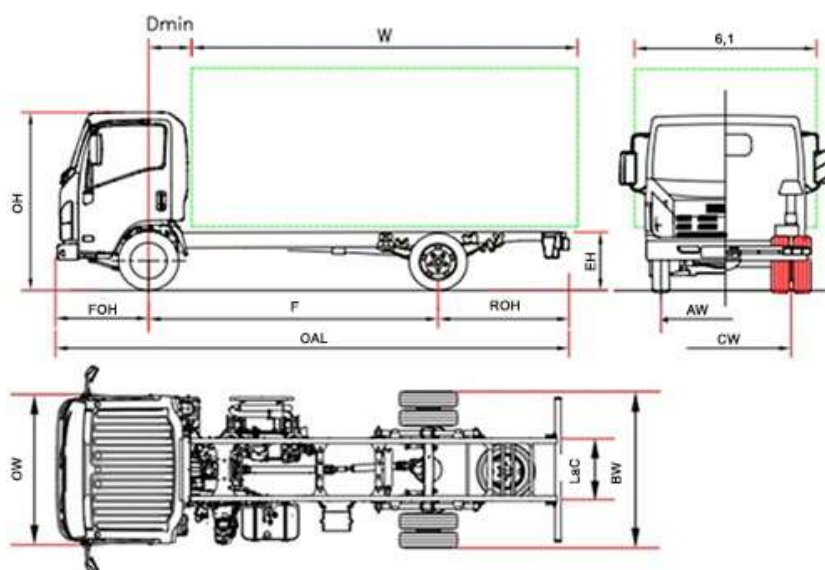

P 75		P 75 F	P 75 H	P 75 K	P 75 M
Tengelytáv	F	2765	3365	3815	4475
Alváz teljes hossza	OAL	5440	6040	6690	7870
Karosszéria-hossz min. ⁽¹⁾	W	3630	4230	4880	6060
Karosszéria-hossz max. ⁽¹⁾	W	3970	4570	5220	6400
Alváz hátsó túlnyúlása	ROH	1560	1560	1760	2280
Alvázmagasság	EH		800		
Fülke magassága	OH		2265		
Alváz szélessége	BW		2115		
Fülke szélessége ⁽²⁾	OW		2040		
Karosszéria szélessége ⁽³⁾	6,1		2345		
Elülső tengely - fülke hátulja	D min		700 ⁽⁶⁾		
Elülső túlnyúlás	FOH		1110		
Alváz teljes méret	LaC		850		
Elülső nyomtáv	AW		1680		
Hátsó nyomtáv	CW		1650		
Szabad magasság	HH		185 ⁽⁷⁾		
Fordulókör (m) ⁽⁴⁾	Dia	10,6	12,6	14,1	16,3
SÚLYOK (kg)					
Menetkész tömeg ⁽⁵⁾		2960	2960	2990	3010
Az elülső/hátsó tengely megengedett tömege		1950/1010	1950/ 1010	1980/ 1010	2030/ 980
Össztömeg		7500			
Az elülső/hátsó tengely megengedett tömege		3100 / 5800			
Fékezett vontatható tömeg/ Fékezetlen vontatmány maximális tömege		3500 / 750			

- A feltüntetett hosszúságok egyenletesen elosztott terhelésű járműre vonatkoznak, a tengely maximális teherbírásáig, az alváz módosítása nélkül (az alváz módosításával együtt járó méretekkel kapcsolatban forduljon a műszaki osztályhoz)
- Irányjelző lámpa és tükör nélkül.
- Lehetséges szélesség az opcionális tükörtartó karokkal 2115/2170 - 2170/2345 - 2345/2465
- Fordulókör (pályakör)
- Tömeg a pótkereket, teli tartályt és a járművezetőt beleértve. NEES II + 35 kg.
- A minimális ellenkeret-magasság = 100 mm
- Hézagpont: hátsó differenciálmű

IDEIGLENES VÁLTOZAT: Minden adatot meg kell erősíteni a típusbizonyítvánnyal.

Megjegyzés: A jelen gyűjteményben szereplő árak és műszaki adatok előzetes értesítés nélkül bármikor megváltozhatnak. A feltüntetett méretek és súlyok csak tájékoztató jellegűek. A felépítmények gyártói felelősek azért, hogy minden jogszabályi előírást betartsanak. Az Isuzu nem vállal felelősséget, ha a megadott információk helytelen adatokat, leírásokat vagy illusztrációkat tartalmaznak.

P 75 - Tengelytáv (mm) F 2765 - H 3365 - K 3815 - M 4475

2024, Április

Verziók és felszerelések	NEES 2 + Tempomat
	Jobbkormányos (Tengelytáv F)

Széria tartozékok

<ul style="list-style-type: none">EGR - DPD - SCRMID kimutatóMotorfékElektromos és fűtött visszapillantó tükrökIndításgátlóBiztonsági öv hangjelzője	<ul style="list-style-type: none">Távirányítós központi zárRugós ülésBiztonság a fülke felborulása ellenÁllítható kormányoszlop (döntés és magasság)Első és hátsó ködlámpákRádió DAB+, USB, BluetoothHátramenet figyelmeztető hangjelzés	<ul style="list-style-type: none">Manuális fényszórómagasság-állításElülső LED lámpákNappali menetfényAutomatikus fényszóró világításSebességkorlátozó (90km/h)Elektromos ablakok
---	--	--

Opcionális

. Légh Kondicionáló

Moto

ISUZU 4HK1E6C 4 hengeres.

Intercooler, közös nyomócső közvetlen befecskendezéssel. Változó geometriájú turbófeltöltővel feltöltve.
HENGERŰRTARTALOM 5193 cm³
TELJESÍTMÉNY 140kW (190 HP) 2600 fordulat/perc
NYOMATÉK 510 Nm 1600 - 2800 fordulat/perc
KIBOCSÁTÁSI SZABÁLYOZÁS EURO VI OBD-E.

Biztonsági rendszerek

ABS
ESC (Elektronikus menetstabilizáló) ASR kipörgésgátlóval
LDWS
AEBS (gyalogos felismerés)
SRS 2 Airbag (vezető- és utasoldali)

Tartály

90 L

16 L Ad-Blue®

Sebességváltó és végső áttétel

6 sebességfokozat MZZ6F 6.369 - 3.767 - 1.966 - 1.355 - 1.000 - 0.782;
Hátramenet 6.369;
Végső áttétel 4.100 (41/10)

Váltó

Kézi

NEES 2

Alváz méretei

Szélesség 70 mm, Magasság 216 mm, Vastagság 6 mm

Ülőhelyek száma

3

Tengelyek

2
Hátsó tengely hajtott, ikerkerekekkel

Abroncok

Elöl 215/75 R17,5C szimplák.
Hátul 215/75 R17,5C duplák.

Fékek

Elülső és hátsó tárcsafékek EK standard. Hidraulikus rendszer vákuumfékrésegítővel EEC-szabványs ABS-vel, független áramkörök mindkét tengelyen. Dob rögzítőfék a hajtótengelyen.

Felfüggesztés

Parabola laprugós első felfüggesztés, félig elliptikus hátul, gumi végtagokkal integrált; hidraulikus teleszkópos lengéscsillapítók kettős hatással. Első és hátsó stabilizátorrud.

Elektromos rendszer

Névleges feszültség 24V - generátor 90A -2 x db akkumulátor 90Ah

IDEIGLENES VÁLTOZAT: Minden adatot meg kell erősíteni a típusbizonyítvánnyal.