

OBD-E

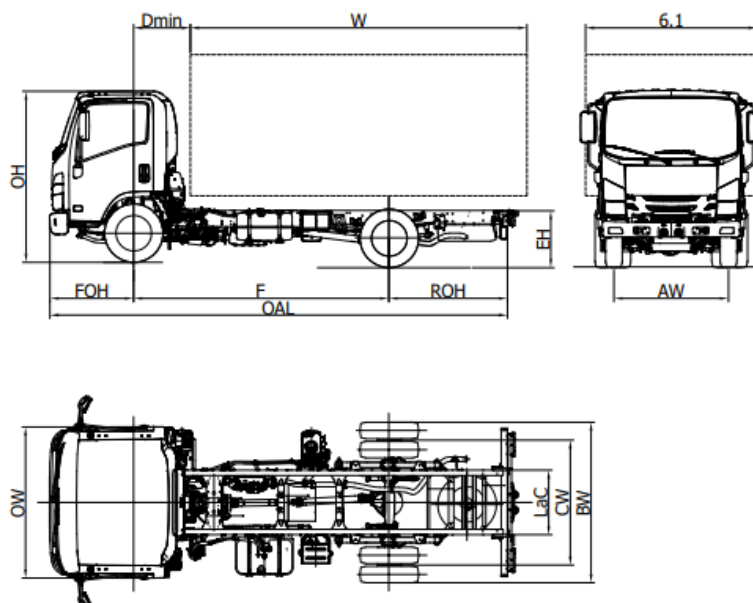

P 75		P 75 F*	P 75 H	P 75 K	P 75 M
Tengelytáv	F	2765	3365	3815	4475
Alváz teljes hossza	OAL	5440	6040	6690	7870
Karossériahossz min. ⁽¹⁾	W	3660	4260	4910	6090
Karossériahossz max. ⁽¹⁾	W	4000	4600	5250	6430
Alváz hátsó túlnyúlása	ROH	1565	1565	1765	2285
Alvázmagasság	EH		800		
Fülke magassága	OH		2265		
Alváz szélessége	BW		2115		
Fülke szélessége ⁽²⁾	OW		2040		
Karosséria szélessége ⁽³⁾	6,1		2345		
Elülső tengely - fülke hátulja	D min		670 ⁽⁶⁾		
Elülső túlnyúlás	FOH		1110		
Alváz teljes méret	LaC		850		
Elülső nyomtáv	AW		1680		
Hátsó nyomtáv	CW		1650		
Szabad magasság	HH		210		
Fordulókör (m) ⁽⁴⁾	Dia ⁽⁴⁾	10,6	12,6	14,1	16,3
SÚLYOK (kg)					
Menetkész tömeg ⁽⁵⁾		2720	2720	2740	2780
Az elülső/hátsó tengely megengedett tömege		1750/970	1750/970	1770/970	1835/945
Össztömeg		7500			
Az elülső/hátsó tengely megengedett tömege		3100 / 5800			
Fékezett vontatható tömeg/ Fékezetlen vontatmány maximális tömege		3500 / 750			

1. A feltüntetett hosszúságok egyenletesen elosztott terhelésű járműre vonatkoznak, a tengely maximális teherbírásáig, az alváz módosítása nélkül (az alváz módosításával együtt járó méretekkel kapcsolatban forduljon a műszaki osztályhoz)
2. Irányjelző lámpa és tükör nélkül.
3. Lehetséges szélesség az opcionális tükörtartó karokkal 2115/2170 - 2170/2345 - 2345/2465
4. Fordulókör (pályakör)
5. Tömeg a pótkereket, teli tartályt és a járművezetőt beleértve. NEES II + 35 kg.
6. A minimális ellenkeret-magasság = 100 mm

IDEIGLENES VÁLTOZAT: Minden adatot meg kell erősíteni a típusbizonyítvánnyal.

*TENGYELTÁV ELÉRHETŐ A KÉSZLET TARTÁSIG

P 75 - Tengelytáv (mm) F 2765 - H 3365 - K 3815 - M 4475

2023, JÚNIUS

Verziók és felszerelések	NEES 2*
	Jobbkormányos (Tengelytáv F NEES)

Széria tartozékok		
<ul style="list-style-type: none">EGR - DPD - SCRMID kimutatóMotorfékElektromos és fűtött visszapillantó tükrökIndításgátlóBiztonsági öv hangjelzője	<ul style="list-style-type: none">Távírányítós központi zárRugós ülésElső és hátsó ködlámpákRádió DAB+, USB, BluetoothManuális fényszórómagasság-állításElektromos ablakok	<ul style="list-style-type: none">Nappali menetfényElülső LED lámpákAutomatikus fényszóró világításÁllítható kormányoszlop (döntés és magasság)Sebességkorlátozó (90km/h)Biztonság a fülke felborulása ellen

Opcionális	. Léghűtő
-------------------	-----------

Moto	ISUZU 4JZ1E6N 4 hengeres. 16 szelep változó időzítéssel a kipufogó oldalon és kogakeres elosztással. DENSO i-Art Common rail befecskendező rendszer VGS turbóval (elektronikus vezérlés) és intercoolerrel. HENGERŰRTARTALOM 2999 cm ³ TELJESÍTMÉNY 110kW (150 HP) 2800 fordulat/perc NYOMATÉK 375 Nm 1280 - 2800 fordulat/perc KIBOCSÁTÁSI SZABÁLYOZÁS EURO VI OBD-E.
-------------	---

Biztonsági rendszerek	ABS ESC (Elektronikus menetstabilizáló) ASR kipörgésgátlóval LDWS AEBS (gyalogos felismerés) SRS 2 Airbag (vezető- és utasoldali)
------------------------------	--

Tartály	90 L	14 L Ad-Blue®
----------------	-------------	----------------------

Sebességváltó és végső áttétel	6 sebességfokozat MYY6Z - 5.979 - 3.434 - 2.040 - 1.379 - 1.000 - 0.708; Hátramenet 5.701; Végső áttétel 5.571 (39/7)
---------------------------------------	---

Váltó	Kézi	NEES 2
--------------	-------------	--------

Alváz méretei	Szélesség 70 mm, Magasság 216 mm, Vastagság 6 mm
----------------------	--

Ülőhelyek száma	3
------------------------	---

Tengelyek	2 Hátsó tengely hajtott, ikerkerekekkel
------------------	--

Abroncok	Elöl 215/75 R17,5C szimplák. Hátul 215/75 R17,5C duplák.
-----------------	---

Fékek	Elülső és hátsó tárcsafékek EK standard. Hidraulikus rendszer vákuumfékrásegítővel EEC-szabvány ABS-vel, független áramkörök mindkét tengelyen. Dob rögzítőfék a hajtótengelyen.
--------------	--

Felfüggesztés	Parabola laprugós első felfüggesztés, félig elliptikus hátul, gumi végtagokkal integrált; hidraulikus teleszkópos lengéscsillapítók kettős hatással. Első és hátsó stabilizátorrud.
----------------------	---

Elektromos rendszer	Névleges feszültség 24V - generátor 90A -2 x db akkumulátor 70Ah
----------------------------	--

*ELÉRHETŐ MINDEN VERZIÓBAN A P75 TENGELETÁV H KIVÉTELÉVEL