

## MÉRETEK (mm)

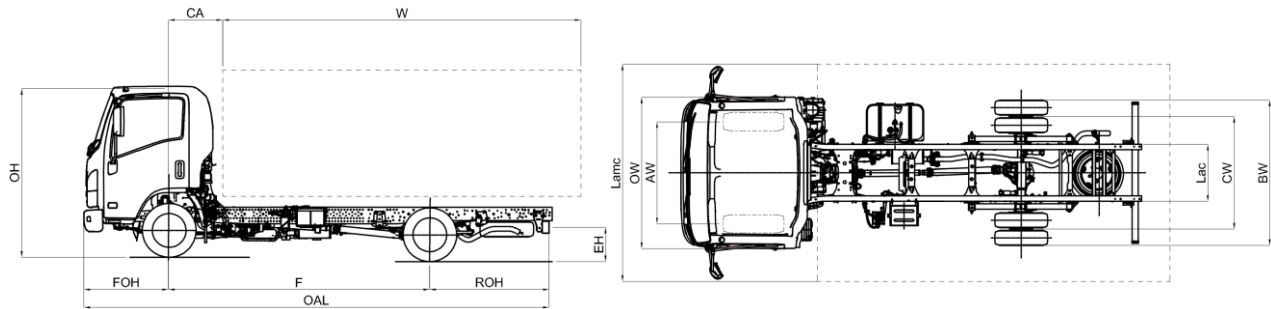

MODELL		M21 HEAVY	E
F	Tengelytáv		2480
MÉRETEK A FELÉPÍTMÉNY FELSZERELÉSE ELŐTT			
OAL	Teljes hosszúság		4780
FOH	Első túlnyúlás		1110
ROH	Hátsó túlnyúlás		1190
Lac	Alváz szélessége		700
EH	Alváz magassága terheletlenül (a hátsó tengely közelében)		730
HH	Minimális hasmagasság		190
OW	Fülke szélessége <sup>(3)</sup>		1815
OH	Teljes magasság terheletlenül		2150
BW	Hátsó tengely szélessége		1860
AW	Első nyomtáv		1475
CW	Hátsó nyomtáv		1425
MÉRETEK A FELÉPÍTMÉNY FELSZERELÉSE UTÁN			
CA	Első tengely - felépítmény távolság		650
12,1	Maximális hátsó túlnyúlás		1475
W (2)	Felépítmény minimális hossza		3020
W (2)	Felépítmény maximális hossza <sup>(2)</sup>		3305
W (1)	Felépítmény maximális hossza <sup>(1)</sup>		3430
5,1	Maximális hossz felépítménnyel, a C.O.C. szerint <sup>(2)</sup>		5065
6,1	Maximális szélesség felépítménnyel <sup>(4)</sup>		2275
7,1	Maximális magasság felépítménnyel		4000
Dia	Fordulókör (m) <sup>(6)</sup>		10,3
Lmc	Maximális hosszúság felépítménnyel <sup>(1)</sup>		5190
Lamc	Felépítmény maximális szélessége		2275
TÖMEGADATOK A FELÉPÍTMÉNY FELSZERELÉSE ELŐTT			
16,1	Teljes járműtömeg (GVW)		3500
16,4	Teljes össztömeg (GCW)		7000
14	Menetkész tömeg <sup>(5)</sup>		1980
CT	Hasznos terhelhetőség		1520
14,1	Menetkész tengelyterhelés (első/hátsó)		1436/544
TÖMEGADATOK A FELÉPÍTMÉNY FELSZERELÉSE UTÁN			
15	Minimális járműtömeg felépítménnyel (vezetővel együtt)		2125
15,1	Minimális megengedett tengelyterhelés (első/hátsó)		1310/815
16,2	Maximális megengedett tengelyterhelés (első/hátsó)		2100/2435
18,3	Fékezett vontatmány maximális tömege		3500
18,4	Fékezetlen vontatmány maximális tömege		750
19	A vonóhorog maximális függőleges terhelése		140
1.	A felépítmény hossza egyenletesen megrakott járműre vonatkozik, a maximális terhelhetőségig az egyes tengelyeknél (ezek a méretek az alváz módosítása esetén változhatnak, ezzel kapcsolatban a Műszaki irodánál tájékozódhat)		
2.	A felépítmény hossza egyenletesen megrakott járműre vonatkozik, a maximális terhelhetőségig az egyes tengelyeknél (a megfelelési nyilatkozatban feltüntetett méretek, alvázat érintő módosítások nélkül) + (méretek nyilatkozása a C.O.C.-én található alváz változata nélkül)		
3.	Az irányjelzőket és visszapillantó tükröket nem tartalmazza		
4.	Közepes méretű visszapillantó tükör konzollal (alapfelszereltség): 1945/2120; opcionális rövid visszapillantó tükör konzollokkal: 1815/1945 – hosszú: 2120/2275		
5.	A menetkész tömeg tartalmazza a pótkereket, teljesen feltöltött üzemanyagtartályt, és a vezető 75 kg-os tömegét. Az opcionális NEES II, további tömeggel jár		
6.	Forduló kör atmérő járdától - járdához		

Megjegyzés: Az ismertetett műszaki adatok és specifikációk csak iránymutatásul szolgálnak, és azok előzetes figyelmeztetés nélkül bármikor változhatnak. Sem a MIDI Europe sem a gyártó nem tehető felelőssé abban az esetben, ha a megadott információk valamelyike helytelen.

## Tengelytáv (mm) E 2480

€ 25.620,00 ÁFA nélkül

<b>Változat</b>	NEES II automatizál sebességváltó, nyomatékvtóval Jobbkormányos*													
	* mindig ellenőrizze, hogy elérhető-e													
<b>Alapfelszereltség</b>	<ul style="list-style-type: none"> <li>- EGR - DPD - LNT</li> <li>- Elektromos ablakok</li> <li>- Figyelmeztető hangjelzés hátramenetben</li> <li>- Rugós vezetőülés</li> <li>- USB csatlakozós rádió</li> </ul>													
	<ul style="list-style-type: none"> <li>- Indításgátló</li> <li>- Távirányítás központi zár</li> <li>- Állítható kormányoszlop (dőntés és magasság)</li> </ul>	<ul style="list-style-type: none"> <li>- Szintszabályzós első fényszóró</li> <li>- Első és hátsó ködlámpák</li> <li>- Nappali menetfény</li> <li>- Pótkerék</li> <li>- Felső tárolótálca (vezető- és utasoldali)</li> <li>- Napellenző (vezető- és utasoldali)</li> </ul>												
<b>Opcionális felszereltségek</b>	Légkondicionáló													
<b>Motor</b>	ISUZU RZ4EE6N-L dízelmotor, 4 hengeres, 16 szelepes, közös nyomócsöves, közvetlen befecskendezéssel, töltőlevegő-hűtő és változó geometriájú turbófeltöltő. Hengerűrtartalom: 1898 cm <sup>3</sup> Teljesítmény: 90 kW (123 LE) @ 3.200 ford./perc Nyomaték: 320 Nm @ 1.500-2.700 ford./perc Emissziós norma: EURO 6b-1 (715/2007*2017/1347Y) Utókezelés: EGR - LNT - DPD													
<b>Üzemanyagtartály</b>	Gázolaj	57 l												
<b>Biztonsági rendszerek</b>	ABS + BAS (fékasszisztens rendszer) ESC (Elektronikus menetstabilizáló) ASR kipörgésgátlóval SRS Vezetőoldali légszák													
<b>Sebességváltó és végáttétel</b>	<table border="0"> <tr> <td><b>ISUZU MVC6W:</b></td> <td>4.942 - 2.686 - 1.527 - 1.000 - 0.796 - 0.634</td> </tr> <tr> <td>Retromarcia:</td> <td>4.597</td> </tr> <tr> <td>Rapporto al ponte:</td> <td>4.777 (43/9)</td> </tr> <tr> <td><b>ISUZU MYY6E:</b></td> <td>5.979 - 3.434 - 2.040 - 1.379 - 1.000 - 0.759</td> </tr> <tr> <td>Retromarcia:</td> <td>5.701</td> </tr> <tr> <td>Rapporto al ponte:</td> <td>4.300 (43/10)</td> </tr> </table>		<b>ISUZU MVC6W:</b>	4.942 - 2.686 - 1.527 - 1.000 - 0.796 - 0.634	Retromarcia:	4.597	Rapporto al ponte:	4.777 (43/9)	<b>ISUZU MYY6E:</b>	5.979 - 3.434 - 2.040 - 1.379 - 1.000 - 0.759	Retromarcia:	5.701	Rapporto al ponte:	4.300 (43/10)
<b>ISUZU MVC6W:</b>	4.942 - 2.686 - 1.527 - 1.000 - 0.796 - 0.634													
Retromarcia:	4.597													
Rapporto al ponte:	4.777 (43/9)													
<b>ISUZU MYY6E:</b>	5.979 - 3.434 - 2.040 - 1.379 - 1.000 - 0.759													
Retromarcia:	5.701													
Rapporto al ponte:	4.300 (43/10)													
<b>Sebességváltó típusa</b>	Kézi - MVC6W	NEES II automata - MYY6E												
<b>Alváz méretei</b>	Szélesség: 65 mm, Magasság: 180 mm, Vastagság: 4 mm													
<b>Férőhelyek száma a fülkében</b>	3													
<b>Abroncok</b>	205/75 R16C Hátó ikerkerék													
<b>Fékek</b>	Hidraulikus rendszer, vákuumos rásegítéssel Elöl: Hűtött tárcsák: Hűtött tárcsák Az ABS-re vonatkozó CEE előírásoknak megfelelő, független fékkör mindkét tengelyen Rögzítőfék a kardántengelyen													
<b>Fék méretek</b>	Elöl: $\varnothing$ 293 x 40 mm	Hátul: $\varnothing$ 275 x 30 mm												
<b>Felfüggesztés</b>	Elöl: assale rigido con balestre semi-ellittiche in acciaio Hátul: balestre semi-ellittiche in acciaio													
<b>Hátsó differenciálmű</b>	$\varnothing$ 292 mm HEAVY DUTY													
<b>Elektromos rendszer</b>	Névleges feszültség 12V - generátor 90A Kézi sebességváltó: 1 x db akkumulátor 70Ah Automata sebességváltó: 2 x db akkumulátor 70Ah													