

## 190LE Bleu Széria OBD-D - 7,5 tonna

### MÉRETEK (mm)

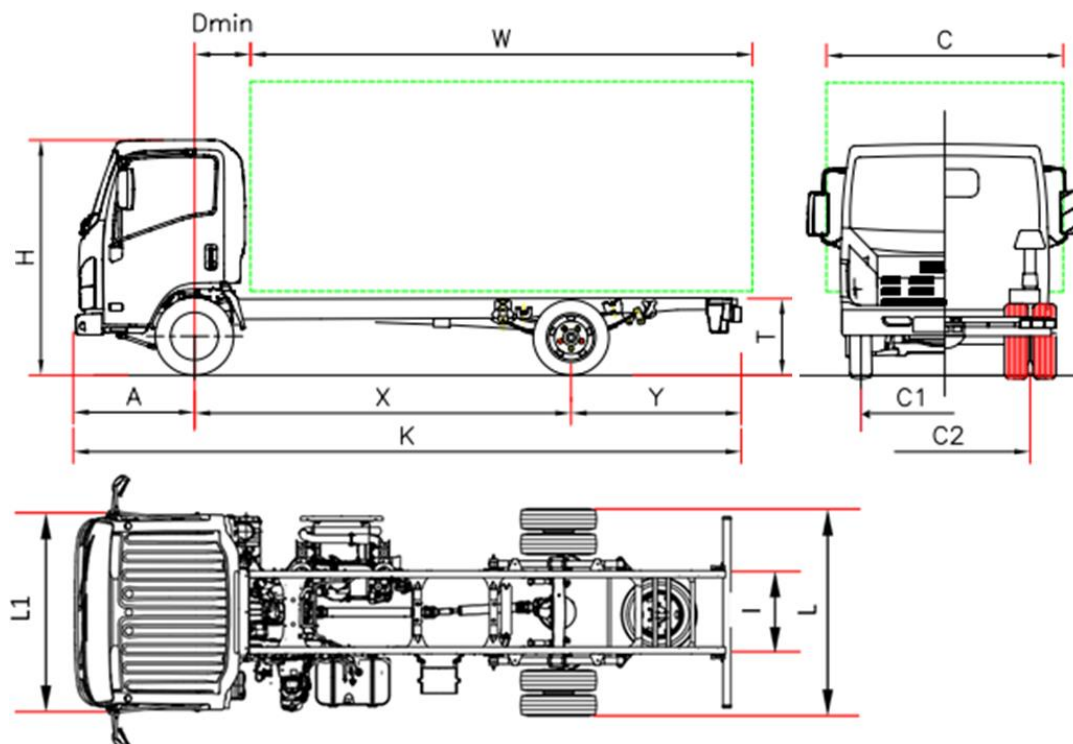

MODELL		P 75 F	P 75 H	P 75 K	P 75 M	P 75 Q
Tengelytáv	X	2900 <sup>(5)</sup>	3365	3815	4475	5300 <sup>(5)</sup>
Alváz hossza	K	5570	6040	6690	7870	9282
Karossz. hossza min. <sup>(1)</sup>	W	3810	4280	4930	6110	7522
Karossz. hossza max. <sup>(1)</sup>	W	3990	4615	5245	6425	7890
Alvázkeret hátsó túlnyúlása	Y	1560	1565	1765	2285	2872
Alvázkeret magassága	T	800				
Fülke magassága	H	2265				
Alváz szélessége	L	2115				
Fülke szélessége <sup>(2)</sup>	L1	2040				
Karosszéria szélessége <sup>(3)</sup>	C	2345				
Elülső tengely - fülke hátulja	Dmin	650				
Elülső túlnyúlás	A	1110				
Keret mérete	I	850				
Elülső nyomtáv	C1	1680				
Hátsó nyomtáv	C2	1650				
Földtől való minimális magasság	-	210				
A falról falra fordulókör (m) <sup>(6)</sup>	-	11,1	12,6	14,1	16,3	19,0
<b>SÚLY (kg)</b>						
Menetkész tömeg <sup>(4)</sup>		2830	2830	2850	2905	3025
Elülső tengely tömeg		1840	1830	1860	1930	1970
Hátsó tengely tömeg		990	1000	990	975	1055
Össztömeg		7500				
Az elülső/hátsó tengely megengedett tömege		3100 / 5800				
Fékezetlen/fékezett vontatható tömeg		750 / 3500				

- A feltüntetett hosszúsági adatok egy egyenletes eloszlású, a tengely maximális terhelhetőségét kimerítő rakománnyal terhelt járműre vonatkoznak, amelyre az alvázán nem végeztek semmilyen módosítást (az alváz méretének módosításához forduljon a műszaki irodánkhoz!).
- Az irányjelzők és visszapillantótükröket nem számítva bele.
- Lehetséges szélesség az opcionális tükörtartó karokkal 2115/2170 – 2170/2345 – 2345/2500
- A tömeg tartalmazza a szerszámokat, pótkereket, a teli tartályt és a járművezető tömegét. Nem tartalmazza az opcionális kiegészítők súlyát. Tömeg teljes opcionális felszereléssel F 2945 kg (1918/1027); H 2945 Kg (1908/1037); K 2967 Kg (1940/1027); M 3020 Kg (2008/1012); Q 3140 kg (2058/1082). NEES váltó +35 Kg (25/10)
- Átalakított tengelytáv
- Forduló kör atmérő járdától - járdához

## 190LE Bleu Széria OBD-D - 7,5 tonna

Tengelytáv (mm) F 2900 - H 3365 - K 3815 - M 4475 - Q 5300

€ 44.424,00 ÁFA nélkül

<b>Verziók és felszerelések</b>	NEES 2 robot váltó Cruise Controllal Jobboldali kormány (H tengelytáv, illetve az elérhetőség és szállítási határidők függvényében).
<b>Széria tartozékok</b>	<ul style="list-style-type: none"> <li>• EGR – DPD (részecskeszűrő)</li> <li>• SCR Ad-Blue®-val</li> <li>• Fedélzeti komputer</li> <li>• Motorfék</li> <li>• Elektromos és melegített visszapillantó tükrök</li> <li>• Tolatásjelző</li> <li>• Immobilizer</li> <li>• Központi zár távirányítóval</li> <li>• Rugós ülés</li> <li>• Bluetooth ráió - USB DAB+</li> <li>• Ködlámpák</li> <li>• Fényszóró sugár kézi vezérlés</li> <li>• Nappali fény</li> <li>• Elektromos ablakemelő</li> <li>• Magasságban és mélységben állítható kormány</li> <li>• Sebességkorlátozó készülék (90km/h)</li> </ul>
<b>Kiegészítések</b>	Légkondicionáló Átalakított tengelytáv
<b>Motor</b>	ISUZU 4HK1E6C Diesel 4 hengeres, intercooler, direkt injekciós, common rail, változtatható geometriájú turbokompresszoros Össz hengerűrtartalom: 5193 cm <sup>3</sup> Tényleges teljesítmény max 140kW (190 LE) 2600 fordulat/perc sebességen Motor nyomatéka max 510 Nm/1600 – 2800 fordulat/perc EURO VI. OBD-D frissített környezetvédelmi besorolás
<b>Biztonsági rendszerek</b>	ABS <b>ESC</b> - ASR-rel elektronikusan vezérelt stabilitás <b>LDWS</b> – Sávelhagyásra figyelmeztető rendszer <b>AEBS (Advanced Emergency Braking System)</b> Vezetőoldali és utasoldali légszák
<b>Tartály</b>	90 l   16 l Ad-Blue®
<b>Váltó és áttételi viszonyszámok</b>	6 sebességfokozat MZZ6F 6.369 - 3.767 - 1.966 - 1.355 - 1.000 - 0.782; Háttramenet 6.369; Végáttétel 4.100 (41/10)
<b>Váltó vezérlés</b>	KÉZI   NEES 2 – robot váltó
<b>Oldalsó hossztartók méretei</b>	Szélesség 70 mm, magasság 216 mm, vastagság 6 mm
<b>Ülőhelyek száma</b>	3
<b>Tengelyek</b>	2 darab, amelyek közül a hátsó hajtott, ikerkerekekkel
<b>Gumik</b>	Elülső kerekek: 215/75 R17, 5C szimplák; hátsók: 215/75 R17, 5C duplák
<b>Fékek</b>	Elülső és hátsó tárcsafékek EK standard, pedálos hidraulikus rendszerek 4 keréken, mindkét tengelyen független áramkörű vákuumos szervofék rásegítővel. A kardántengelyen kézi rögzítőfék.
<b>Felfüggesztések</b>	Az első és hátsó tengelyen parabola laprugós felfüggesztéssel, gumi végütközővel; kettős működésű, teleszkópos, hidraulikus lengéscsillapítóval. Első és hátsó stabilizátor rúd.
<b>Elektromos rendszer</b>	Névleges feszültség: 24V, váltó 90A, 2 darab 90 Ah akkumulátor